

Product Information

Product Brand: Roto NX

Roto NX Bandseite PowerHinge - Luftspalt zwischen Falzeckband und Ecklager vergrößert

Roto NX hinge-side PowerHinge - air gap enlarged between rebate corner hinge and pivot rest

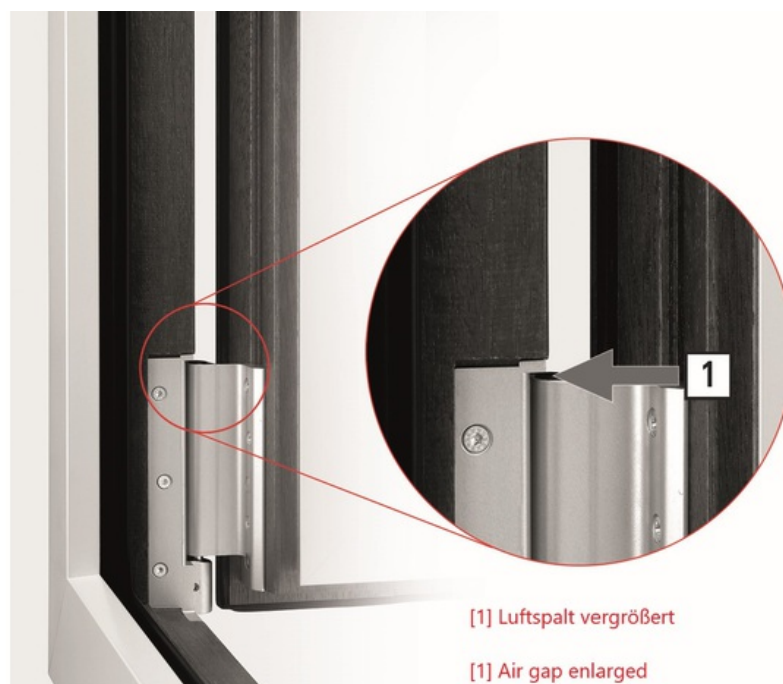

Related Products

Roto NX
Modification

Technical Details

Die zulässige Höhenverstellung kann wie in der Einbauanleitung beschrieben (+3 mm / -2 mm) voll genutzt werden. Durch eine konstruktive Optimierung des Falzeckbands, kann es auch bei maximaler Verstellung zu keiner Kollision zwischen Falzeckband und Ecklager kommen.

The permissible height adjustment can be fully utilized as described in the installation instructions (+3 mm / -2 mm). Due to a design optimisation of the rebate corner hinge, there can be no collision between the rebate corner hinge and the pivot rest even with maximum adjustment.

Documentation

- IMO_68 PowerHinge

Availability / Ordering ability

Die Artikelnummern bleiben bestehen. Die Änderung läuft ab sofort fließend ein.

The article numbers remain the same. The change runs in smoothly from now on.

More Pictures:

NEU:

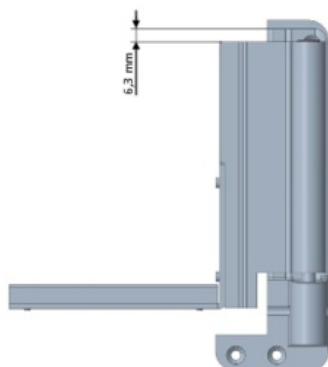

ALT:

